

IKG Industriekälte GmbH & Co KG
 Langwiesenstraße 8
 74363 Güglingen

Tel: 0049 (0) 7135 9376801
 Fax.: 0049 (0) 7135 9376804
 info@ikg-industriekaelte.de

Web: www.ikg-industriekaelte.de







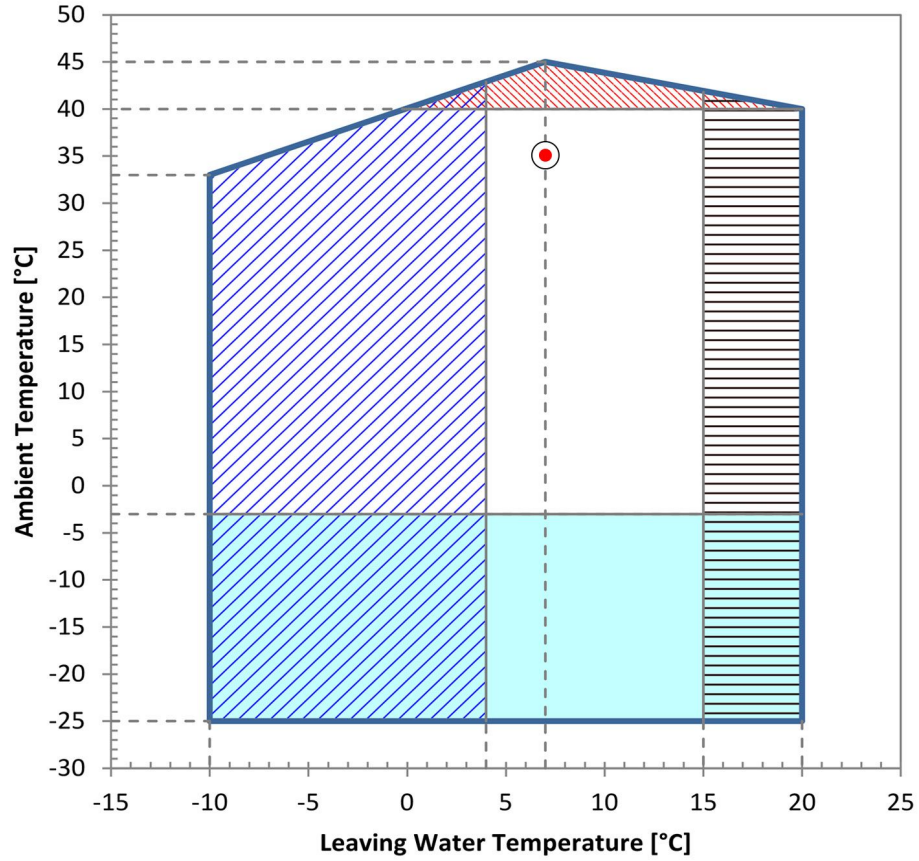

ENR.160		
Verdichtertyp		scroll
System		luftgekühlt
Kälteleistung Eurovent	kW	150
C.O.P.	kW/kW	3.29
E.E.R.	kW/kW	2.92
Wassereintrittstemperatur	°C	12
Wasseraustrittstemperatur	°C	7
Flüssigkeit	Typ	Wasser
Glycolanteil	%	
Umgebungstemperatur Minimum Standardkonfiguration	°C	-3
Umgebungstemperatur Maximum Standardkonfiguration	°C	45
Auslegungstemperatur	°C	35
Elevation a.s.l.	m	0
Kältemittel	R	410A
Elektrische Einspeisung gemäß EN 60204-1	V/ph/Hz	400/3/50
Schutzklasse der Anlage	IP	54
VERDICHTERDATEN		
Verdichteranzahl	N°	4
Kältekreisläufe	N°	2

Nennleistungsaufnahme Verdichter	kW	45.6
Gesamtstromaufnahme Verdichter	A	79.39
Stufen	N°	4
VERDAMPFERDATEN		
Verdampferanzahl	N°	1
Verdampfertyp	Type	Shell and Tube
Auslegungsrate Durchfluss	m3/h	25.72
Minimum Durchflussrate	m3/h	15.40
Maximum Durchflussrate	m3/h	30.80
Interner Druckverlust beim Auslegpunkt	bar	0,54
Wasseranschlüsse	BSP/DN	DN65
PROZESS PUMPENDATEN		
Pumpe P3		
Leistungsaufnahme Pumpe	kW	4.56
Stromaufnahme Pumpe	A	7.75
Betriebsdruck einzelne Pumpe	bar	2,07
Betriebsdruck mit zweiter Pumpe (optional)	bar	1,99
Pumpe P5 (optional)		
Leistungsaufnahme Pumpe	kW	10.20
Stromaufnahme Pumpe	A	17.40
Betriebsdruck einzelne Pumpe (optional)	bar	4,44
Betriebsdruck mit zweiter Pumpe (optional)	bar	4,36
TANKDATEN		
Tankvolumen	dm3	390
Ausdehnungsgefäß (optional)	dm3	19
AXIALVENTILAROREN- UND VERFLÜSSIGERDATEN		
Anzahl der Verflüssigerregister	N°	1
Ventilatorenanzahl	N°	3

Leistungsaufnahme Lüfter	kW	5.82
Stromaufnahme Lüfter	A	11.70
Nennluftmenge	m ³ /h	57000
GESAMT STROMDATEN (Standardkonfiguration)		
Leistungsaufnahme (ohne Pumpe)	kW	55.98
Max. Betriebsstrom (FLA)	A	117.45
Max. Anlaufstrom (LRA)	A	232.95
Maximale Stromstärke mit Soft-Start (LRA) (optional)	A	204.95
GERÄUSCHE		
Schalldruckpegel bei 10m gemäß ISO3744	dB(A)	61.1
Schalldruckpegel bei 10m gemäß ISO3744 (Low Noise version)	dB(A)	60.5
ABMESSUNGEN		
Gehäuse verzinkt und lackiert in	RAL	7035
Länge	mm	3355
Breite	mm	1105*
Höhe	mm	2205
GEWICHT		
Leergewicht	kg	1260
AUFSTELLBEDINGUNGEN		
Schaltschrankseite	mm	1000
Rückseite Schaltschrankseite	mm	1000
Verflüssigerseite	mm	2500
NOTIZ		
Technische Angaben ohne Gewähr		
TR45 Option wird benötigt bei einer Umgebungstemperatur höher als 40 °C		
LW Option wird benötigt einer Ablaufwassertemperatur niedriger als 4 °C		
HW Option wird benötigt bei einer Ablaufwassertemperatur höher als 15 °C		
Bei einer Umgebungstemperatur zwischen 3 and -20 °C wird LT (low temperature) Option benötigt.		
ENR erfüllt die europäischen Vorschriften (EU) 2016/2281, in Bezug auf Prozesskühler mit hoher Betriebstemperatur in Bezug auf den Minimum SEPR Wert der Ökodesign-Richtlinie.		

OPERATING LIMITS



-  Operating area of standard units
-  Optional LW required
-  Optional HW required
-  Optional LT required
-  Optional TR45 required

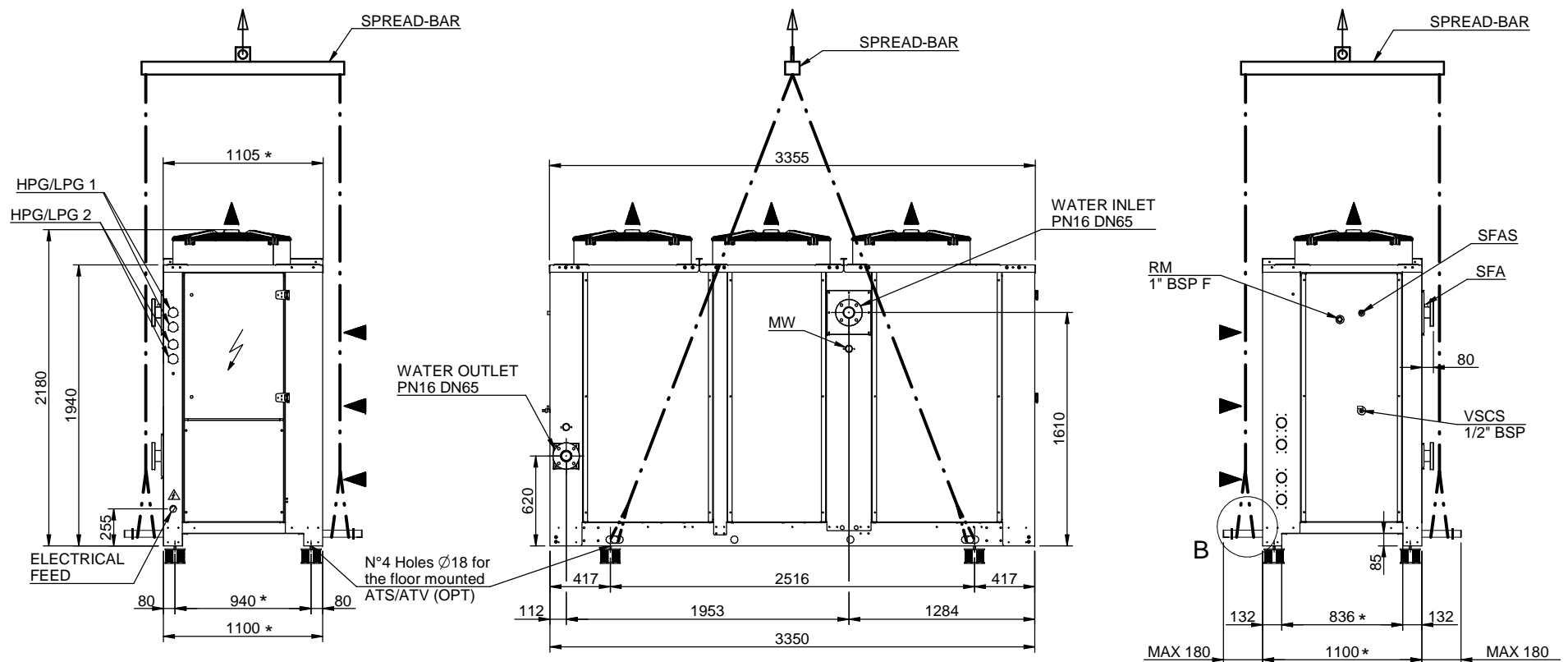

* With DPH option the chiller width is 200mm more.
Attention: the weight will be different.

LEGEND

HPG	High pressure gauge
LPG	Low pressure gauge
MW	Water pressure gauge
RM	Manual water filling cap
SFAS	Tank manual air vent
SFA	Manual air vent
VSCS	Tank water drain valve
ATS	Spring type antivibrant mounting (Opt)
ATV	Rubber type antivibrant mounting (Opt)

LIFTING AND CARRIAGE PRECAUTIONS

- Check the weight on the CE label to select appropriate lift equipment .
- Before lifting the unit make sure that the external panel is firmly fixed in place.
- To use only lifting points provided.
- The chains or slings must be of equal length.
- To use a spread-bar to avoid damage to the unit.
- The movement must be performed with caution and avoid abrupt movements.
- Never move the unit on rollers.
- Never lift the unit using a fork-lift.

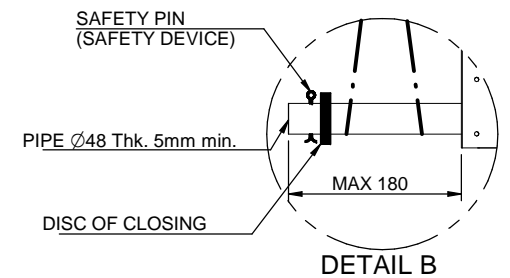
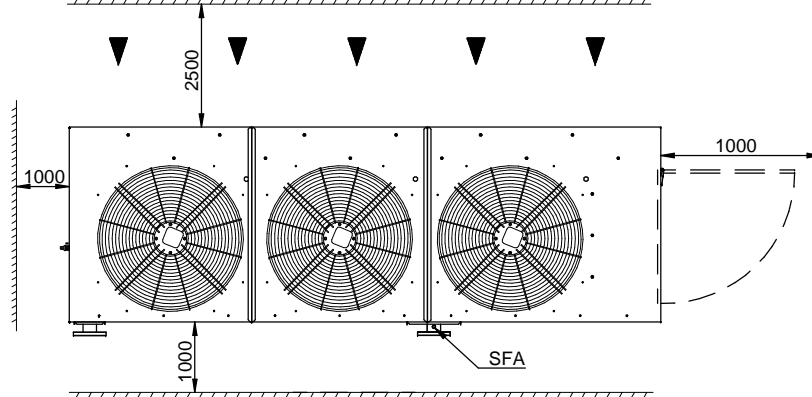

MOD.	EMPTY WEIGHT	OPERATING WEIGHT	N° FANS
ENR.130	1190 kg	1610 kg	2
ENR.160	1260 kg	1695 kg	3
ENR.185	1320 kg	1760 kg	3

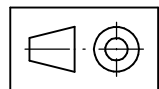
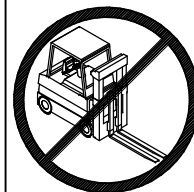

Scala-Scale	Data-Date	Dis.to-Drawn	N°Pezzi
	02/07/13	B.C.	
Peso-Weight Kg.	Materiali-Materials		
Denominazione-Denomination			
WATER CHILLERS mod. ENR.130÷185/CS.ST.T.WP.			
Particolare-Detail			
Overall dimension - Lift Instruction			
REFRIGERANT R410a			

HITEMA®	
DIS-DRAW N.	DIM-ENR-130ST01
Rev.	01 - B.C. - 19/12/16
PROGRAM.N.	